

Micrômetros para Medições de Rebordos de Latas

Série 147

- Para controle preciso de profundidade e espessura em rebordos de latas.

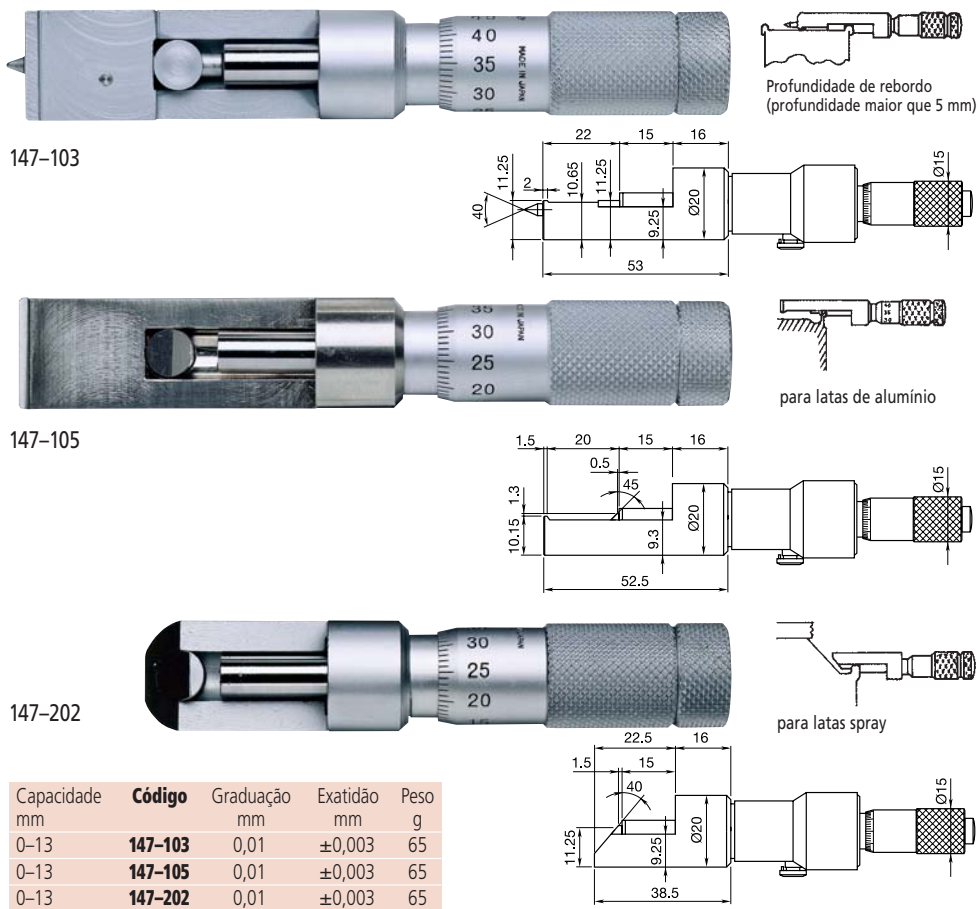

Micrômetros Internos

- Utilizado para medir entalhes internos, ranhuras, degraus, etc.

Série 146

Com fuso rotativo



Capacidade externa mm	Capacidade interna mm	Código	Gradação mm	Exatidão mm	Diâmetro do disco mm	Espessura do disco mm	Peso g
0- 25	1,6- 26,5	146-121	0,01	±0,01	6,35	0,75	135
0- 25	1,6- 26,5	146-122	0,01	±0,01	12,70	0,75	185
25- 50	26,5- 51,5	146-123	0,01	±0,01	12,70	0,75	175
50- 75	51,5- 76,5	146-124	0,01	±0,01	12,70	0,75	165
75-100	76,5-101,5	146-125	0,01	±0,01	12,70	0,75	160

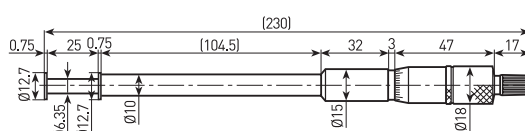
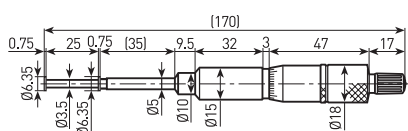

Especificações

Escalas: Tambor e bainha com acabamento cromado,
Inclui estojo e chave



Especificações

Escalas: Tambor e bainha com acabamento cromado
tambor com Ø 18 mm
Fuso: passo de rosca de 0,5 mm
Fases de medição: Metal-duro
Catraca: Pode ser usada em ambas direções
Inclui estojo e chave