

Micrômetros Internos Tipo Paquímetro

- Com 2 pontas de contato.

Série 145

Analogico



145-185



145-186

Capacidade mm	Código	Resolução mm	Exatidão mm	Peso g
5- 30	145-185	0,01	±0,005	130
25- 50	145-186	0,01	±0,006	140
50- 75	145-187	0,01	±0,007	160
75-100	145-188	0,01	±0,008	180
100-125	145-189	0,01	±0,009	210
125-150	145-190	0,01	±0,009	230

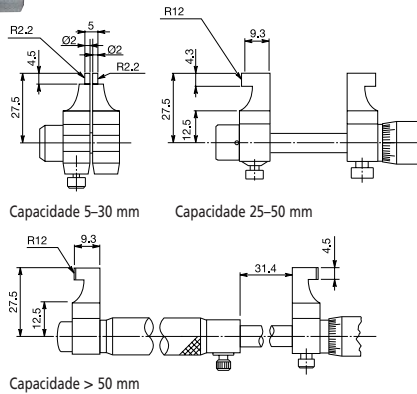

Micrômetros "Coolant Proof" Internos

Estes novos micrômetros podem ser usados em meios expostos à fluídos de corte

Série 345

Tipo "DIGIMATIC", com saída de dados



345-250

Capacidade mm	Código	Resolução mm	Exatidão mm	Peso g
5- 30	345-250	0,001	0,005	305
25- 50	345-251	0,001	0,006	310

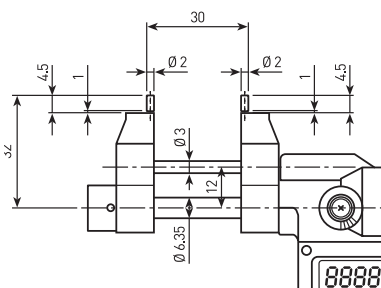

345-250 (Capacidade 5-30 mm)

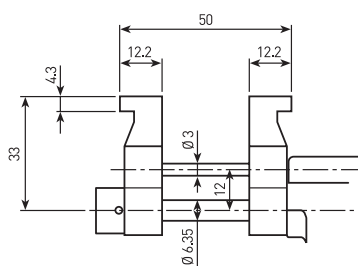

345-251 (Capacidade 25-50 mm)

Especificações

- Escalas: Tambor e bainha com acabamento cromado, tambor com Ø 18 mm
- Fuso: Passo de rosca de 0,5 mm com trava
- Faces de medição: Metal-duro micro-lapidado
- Força de medição: 5-10 N
- Inclui estojo e chave

Especificações

- Escalas: Tambor e bainha com acabamento cromado, tambor com Ø 18 mm
- Fuso: Passo de rosca de 0,5 mm com trava
- Faces de medição: Metal-duro, base de exatidão, acabamento micro-lapidado
- Força de medição: 5-10 N
- Inclui estojo, chave e bateria

Accessórios Opcionais

- 05CZA662** Cabo de comunicação (1 m)
- 05CZA663** Cabo de comunicação (2 m)

Accessórios de Consumo

- 938882** Bateria SR44

Para anéis padrão veja página 65

△ Modelos em polegada sob consulta