

# Acessórios Opcionais para Calibradores Traçadores de Altura

## Dipositivo para medição de profundidade

- Esse dipositivo serve para medição de canais de profundidade de furos entre degraus e outras peças.
- Dispositivo para medição de profundidade com ponta de contato esférica feita em aço.
- Suporte da haste com seção de 9x9 mm.
- Pontas de contatos substituíveis.



900764

## Sensor de contato

- Para medições com exatidão utilizando o calibrador traçador de altura sobre desempenho de granito.
- Uma luz vermelha de controle acende quando o riscador toca a peça. Isso permite controlar a força de medição, evitando forçar o conjunto e melhorando a exatidão.



900872

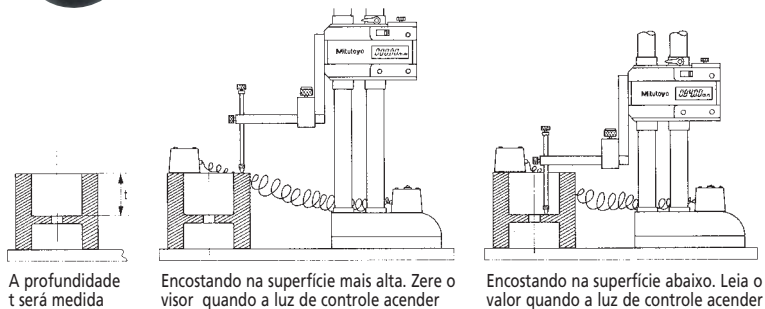

## Ponta de Centragem

- Para determinar a distância entre os centros de dois ou mais furos. Identifica-se o centro do furo quando os pontos de referência (linha e ponto) se encontram.



951144

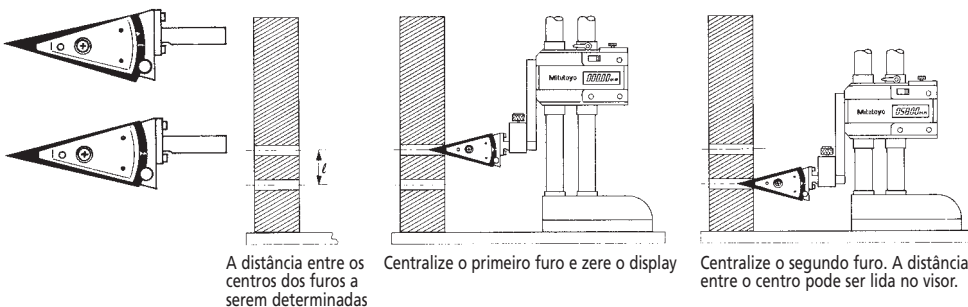

### Especificações

Diâmetro mínimo do furo: 5,5 mm  
 Profundidade máxima de medição: 80 mm

### Especificações

2 suportes magnéticos: Ø 35 mm  
 Alimentação: Bateria MR 44 (2 unid.) (Acessório Opcional)  
 Comprimento do cabo: 1,5 m (Ø 1 mm)  
 Peso: 60 g

### Especificações

Diâmetro máximo do furo: Ø 38 mm  
 Diâmetro mínimo do furo: Ø 1 mm  
 Haste: 9 x 9 mm